



ELEPHANT FIX

- **Bauform:** Feste Montage an Arbeitsplätzen. Das Produkt wird an dem Reinigungskopf vorbeigeführt
 - Integrierte Ionisierung zur punktgenauen Neutralisierung von Oberflächenladungen (Hochleistungsionisierung, berührungssicher)
 - Abblasen von Stäuben und Partikeln durch einen pulsierenden Druckluftstrahl aus Mehrkanal-Druckluftdüsen (hohe Reinigungseffizienz und 50% Kosteneinsparung gegenüber dauerhafter Druckluftzuführung)
 - Reinigungsstart über Lichtsensor
 - Rundbürste für optimalen Bauteilschutz und Absaugwirkung
 - Integrierte Absaugung zum Fangen der gelösten Partikeln
 - Einfache und schnelle Plug & Play Inbetriebnahme
- **Design:** For fixed mounting at workplaces. The product is passed by the cleaning head
 - Integrated ionization for precise neutralization of surface charges (High performance ionization, shockproof)
 - Blowing off dust and particles with pulsed compressed air from multi-channel nozzles (High cleaning efficiency and 50% cost savings compared to a permanent supply of compressed air)
 - Cleaning start with light sensor
 - Brush for product protection and optimal suction
 - Integrated suction to collect the removed particles
 - Easy and fast plug & play installation

Typ Model	Ø Reinigungskopf Ø Cleaning head	Ionisation Ionization	Balanced-Ausführung Balanced Version	Betriebsdruck Operating pressure	Länge Schlauch- und Kabelpaket Length of hose and cable package	Ø Druckluftschlauch Ø Compressed air hose	Ø Absaugstutzen Ø Suction adapter	Gewicht Weight	Artikelnummer Item number
	mm			bar	m	mm	mm	kg	
ELFIX60-03	60	SP 55	nein no	0,5 – 2,0	3	6	40	0,55	100094
ELFIX60BAL	60	SP 55	ja yes	0,5 – 2,0	3	6	40	0,55	100096
ELFIX100-03	100	SP 55	nein no	0,5 – 2,0	3	8	55	1,0	100095
ELFIX100BAL	100	SP 55	ja yes	0,5 – 2,0	3	8	55	1,0	100097



ELEPHANT FIX 60



Arbeitsplatzbeispiel
Example workplace

ELEPHANT FIX 60

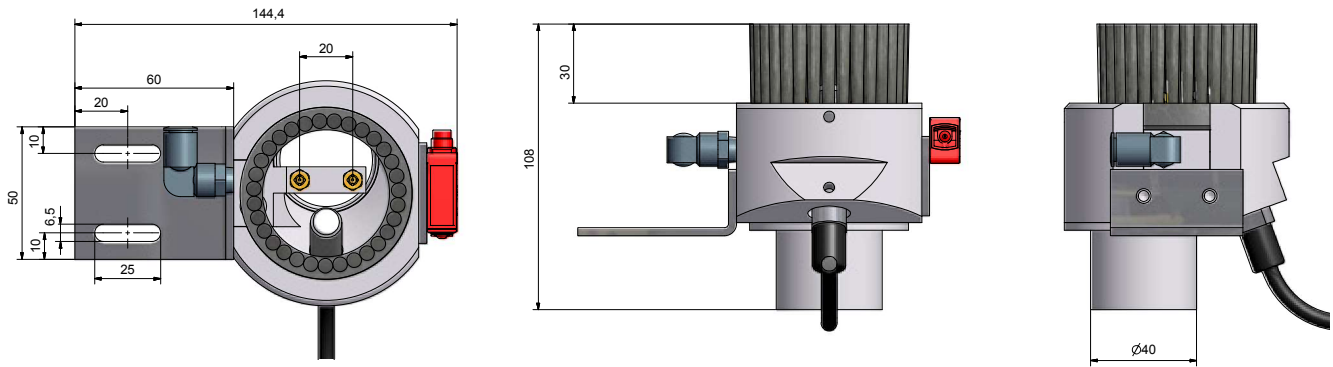

ELEPHANT FIX 100

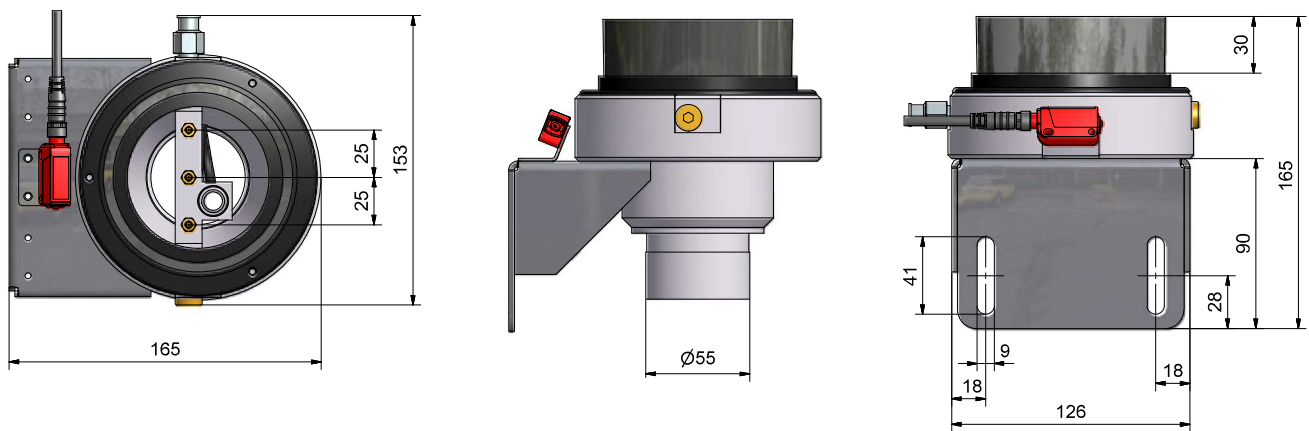

Druckluftverbrauch Air Consumption

- ELFIX100 — ELFIX60 pulsierend pulsed
- ELFIX100 — ELFIX60 stetig steady

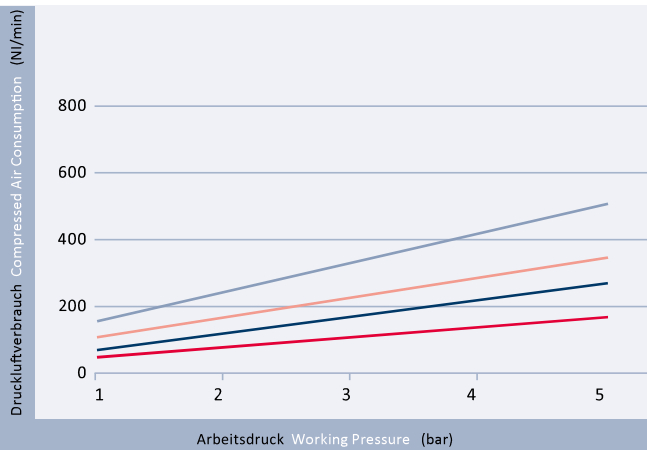

Lieferumfang Scope of delivery

ELFIX	
Reinigungssystem	Cleaning system
Kabel- & Schlauchpaket	Cable & hose package
Sensorkabel	Sensor cable
Nicht enthalten:	Not included:
Bürste	Brush
Absaugschlauch	Suction hose

Zubehör Accessory

ELFIX	
Absaug- & Filtereinheit	Suction & filter unit
Filter	Filter
Absaugschlauch	Suction hose
Bürsten	Brushes
Halterungen	Holder
Hochspannungsnetzteil	Power unit
Druckluftsteuerung	Compressed air control
Druckluftaufbereitung	Compressed air conditioning
Federzug	Balancer

Hinweis: Technische Informationen s. Zubehör/Datenblatt
 Advice: Technical information s. Accessory/Datasheet